

OZONO ELETTRONICA INTERNAZIONALE S.r.l.

UVLIT EUROPE UV 05 SERIE OS	INFO
REV. 0	GG/MM/2005
pagina 1 di 17	

1.1 Serie OS

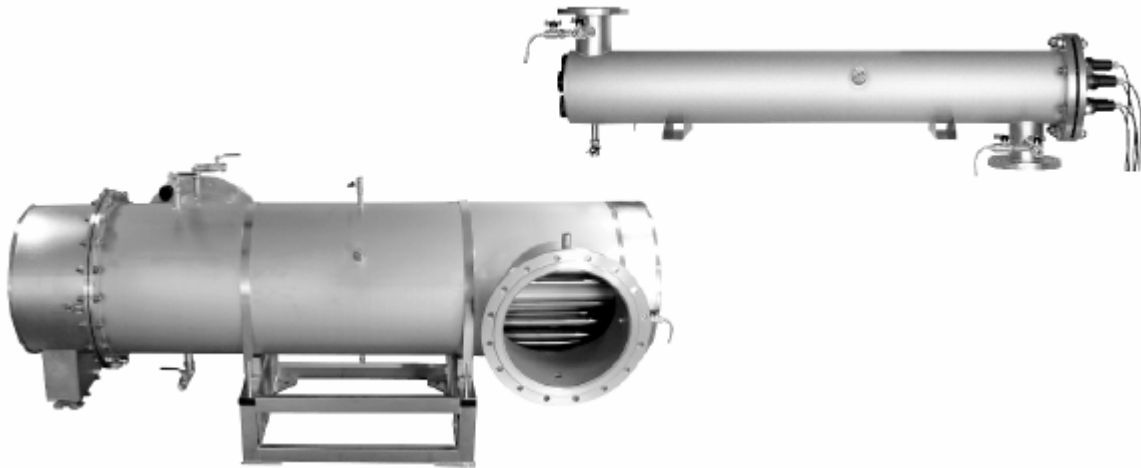

Descrizione della serie

I sistemi OS sviluppati dalla LIT vengono utilizzati per la disinfezione delle acque reflue. I modelli di queste serie sono stati sviluppati sulla base di lampade in amalgama ad alto rendimento e bassa pressione ed hanno tutti i componenti integrati in una camera di acciaio inossidabile compatto e armadio elettrico separato. Il design e il processo di costruzione delle unità OS rispettano gli standard internazionali per la disinfezione delle acque reflue con UV.

Tipo	Numero di lampade UV	Portata flusso nominale* (m ³ /h)	Consumo di energia (kW)	Connessione	Armadio di controllo	Tipo sistema di pulizia
OS-1A	1	13	0,28	DN 50	Tipo 2	WB-2
OS-2A	2	25	0,56	DN 50	Tipo 2	WB-2
OS-4A	4	70	1,12	DN 100	Tipo 2	WB-5C
OS-5A	5	86	1,4	DN 100	Tipo 2	WB-5C
OS-7A	7	130	2	DN 100	Tipo 3	WB-5C
OS-12A	12	220	3,2	DN 250	Tipo 3	WB-5C
OS-18A	18	329	5	DN 300	Tipo 3	WB-5C
OS-36A	36	661	10	DN 400	Tipo 3	WB-5C

* 300 J/m² al 70% di trasmissione acqua e fine vita della lampada.

Applicazioni

Le unità della serie OS della LIT sono ideali per:

- disinfezione acque civili ed industriali;
- acque di processo e acque di ricircolo industriali;
- acqua di irrigazione;
- acqua di mare.

Vantaggi

- disinfezione affidabile con un basso consumo energetico;
- vita operativa delle lampade molto estesa;
- facile utilizzo e manutenzione;
- compattezza, alta qualità dei materiali e degli accessori;
- alta affidabilità e lunga durata del corpo reattore e dei componenti del sistema.

1.2 Descrizione del sistema OS e dei componenti

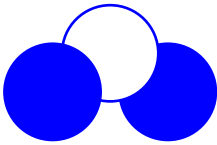

OZONO ELETTRONICA INTERNAZIONALE S.r.l.

 UV 05 SERIE OS	INFO
REV. 0	GG/MM/2005
pagina 2 di 17	

Principio di funzionamento

Il reattore UV delle unità OS ha una geometria longitudinale con flange laterali di entrata e uscita. L'acqua entra nel reattore e viene esposta alla radiazione germicida che è letale per batteri e virus. Le lampade UV vengono isolate dall'acqua trattata da speciali manicotti di alta qualità in quarzo fuso con un'alta trasmissione di coefficiente per radiazioni ultraviolette (95 %). Dopo il trattamento con UV non vengono prodotti nell'acqua sottoprodotti pericolosi.

Dosaggio UV

Le unità OS assicurano un alto dosaggio di UV in un'ampia gamma di valori di trasmissione in acqua. Il dosaggio minimo richiesto è garantito per tutta la durata delle lampade tenendo conto dell'invecchiamento delle lampade.

Lampade UV

Tutte le unità OS vengono attrezzate con lampade germicide moderne di lunga durata. La bassa diminuzione dell'intensità della radiazione UV al termine della vita delle lampade, meno del 20%, assicura una disinfezione efficace per tutto il periodo di funzionamento delle unità OS.

Sensore UV

Secondo l'autorità Governativa Russa dell'Igiene e i regolamenti ONORM tutte le unità OS sono attrezzate con un sensore di radiazione UV. Ciò permette di monitorare in continuo il dosaggio UV e generare un segnale di allarme quando questi scenda al di sotto del valore prefissato.

Armadio di controllo

Il funzionamento del sistema UV è garantito grazie ad un armadio di controllo come indicato nella tabella in basso. I sistemi LIT mod. OS vengono forniti con due tipi di armadio di controllo come descritto più in basso.

Sistema di pulizia

Come standard tutte le unità OS di LIT includono uno speciale sistema di pulizia chimica per la pulizia regolare della camera di disinfezione e i manicotti di quarzo. La pulizia chimica del sistema consiste di un serbatoio in acciaio inossidabile, una pompa dell'acqua e un set di tubazioni. Il serbatoio viene usato per la preparazione e la soluzione pulente.

La pompa dell'acqua fornisce la circolazione dell'acqua miscelata con la soluzione pulente attraverso la camera. Questa è una soluzione acquosa allo 0.2 % in acido citrico od ossalico che viene usata per la pulizia periodica (2-3 al mese) della camera di disinfezione. Il metodo di pulizia chimica fornisce una rimozione efficiente delle pareti interne, dei manicotti di quarzo e della camera di disinfezione richiedendo un lavoro minimo e poche risorse di materiali.

1.3 Sistema OS-1A UV

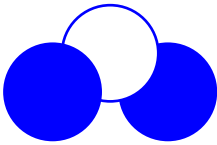

OZONO ELETTRONICA INTERNAZIONALE S.r.l.

 UV 05 SERIE OS	INFO

REV. 0	GG/MM/2005
pagina 3 di 17	

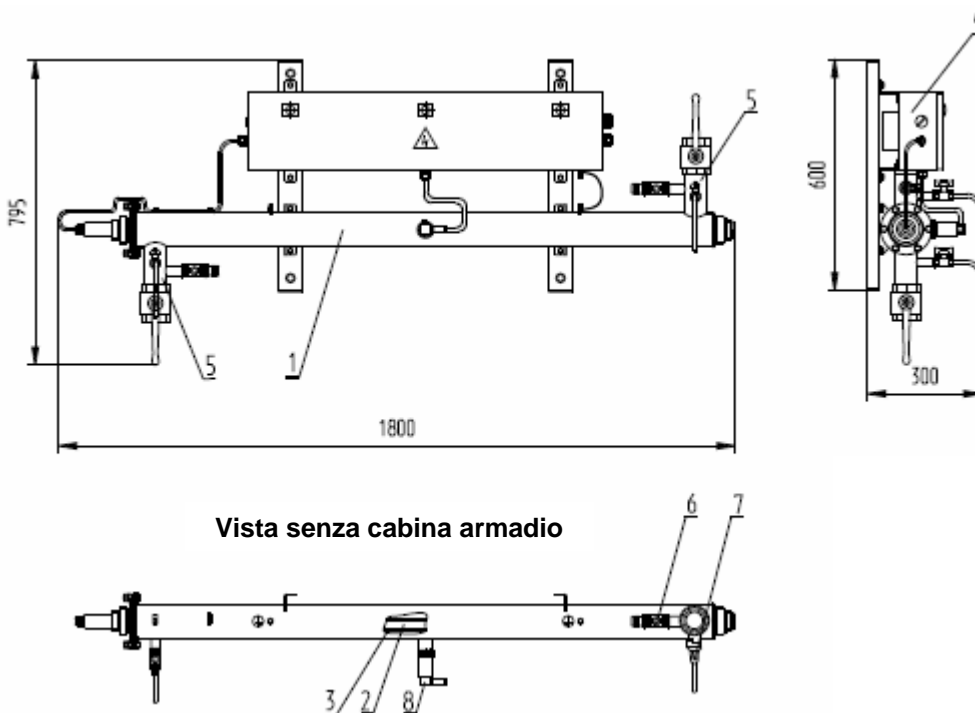

- 1 – camera UV,
- 2 - lampada UV,
- 3 – manicotti di quarzo, 4 - cabina armadio ,
- 5 – flange input/output (2”),
- 6 – valvole di pulizia (3/4”),
- 7 – valvole campione,
- 8 – sensore UV.

Specifiche tecniche

Tipo unità UV	OS -1A
Portata flusso nominale (300 J/m ² al 70% trasmissione acqua)	13 m ³ /hr
Numero di lampade UV per unità	1
Tipo lampade UV	DB-300
Durata garantita delle lampade	12 000 ore
Materiale camera UV	Acciaio inossidabile 304/316*
Volume camera	7,5 litri
Pressione massima operativa	8 bar
Classe di protezione camera UV	IP 65
Peso a secco della cella UV	37 Kg
Consumo di energia	220 V / 50-60 Hz / 0,28 kW
Fattore di potenza	>0,96
Conessioni idrauliche	DN 50
Temperatura acqua	1 °C – 30 °C
Perdita di carico	Vedi diagramma sotto

* su richiesta del cliente

1.4 Sistema OS-2A UV

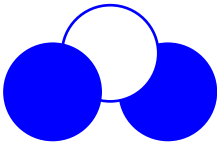

OZONO ELETTRONICA INTERNAZIONALE S.r.l.

 UV 05 SERIE OS	INFO

REV. 0	GG/MM/2005
pagina 4 di 17	

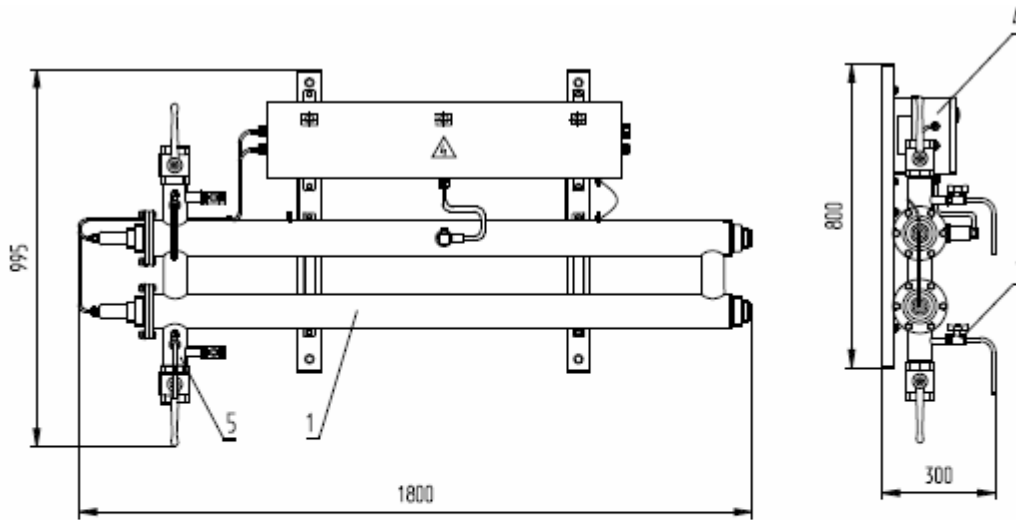

Vista senza cabina reattore

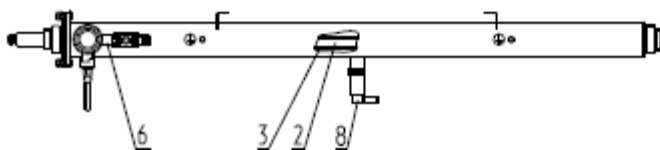

- 1 – camera UV,
- 2 - lampada UV,
- 3 – manicotti di quarzo, 4 - cabina armadio ,
- 5 – flange input/output (2”),
- 6 – valvole di pulizia (3/4”),
- 7 – valvole campione,
- 8 – sensore UV.

Specifiche tecniche

Tipo unità UV	OS -2A
Portata flusso nominale (300 J/m ² al 70% trasmissione acqua)	25 m ³ /hr
Numero di lampade UV per unità	2
Tipo lampade UV	DB-300
Durata garantita delle lampade	12 000 ore
Materiale camera UV	Acciaio inossidabile 304/316*
Volume camera	15 litri
Pressione massima operativa	8 bar
Classe di protezione camera UV	IP 65
Peso a secco della cella UV	60 Kg
Consumo di energia	220 V / 50-60 Hz / 0,56 kW
Fattore di potenza	>0,96
Conessioni idrauliche	DN 50
Temperatura acqua	1 °C – 30 °C
Perdita di carico	Vedi diagramma sotto

* su richiesta del cliente

1.5 Sistema OS-4A UV

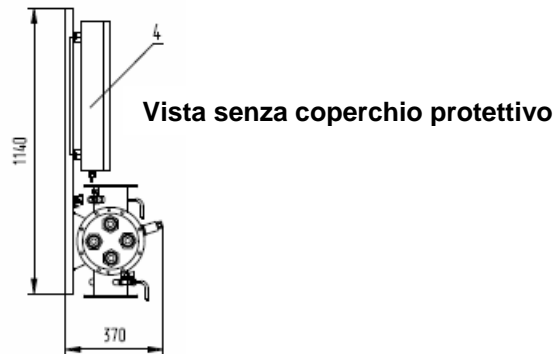
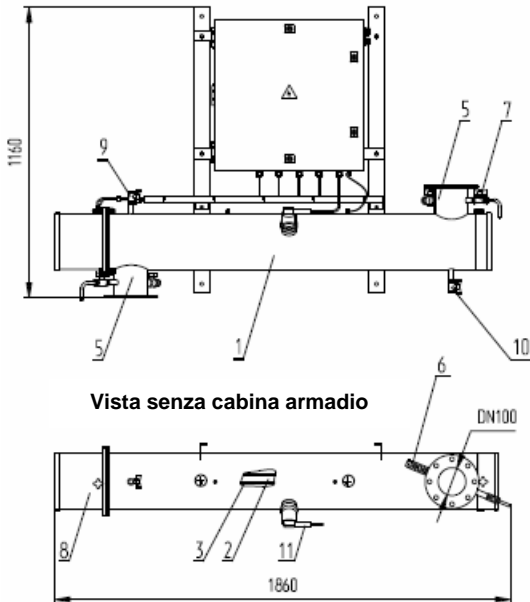
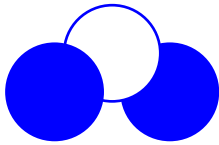

- 1 – camera UV,
- 2 - lampada UV,
- 3 – manicotti di quarzo,
- 4 - cabina armadio ,
- 5 – flange input/output (2”),
- 6 – valvole di pulizia (3/4”),
- 7 – valvole campione,
- 8 – sensore UV,
- 9 – valvola uscita aria,
- 10- valvola di scarico,
- 11- sensore UV.

Specifiche tecniche

Tipo unità UV	OS -4A
Portata flusso nominale (300 J/m2 al 70% trasmissione acqua)	70 m ³ /hr
Numero di lampade UV per unità	4
Tipo lampade UV	DB-300
Durata garantita delle lampade	12 000 ore
Materiale camera UV	Acciaio inossidabile 304/316*
Volume camera	61 litri
Pressione massima operativa	8 bar
Classe di protezione camera UV	IP 65
Peso a secco della cella UV	74 Kg
Consumo di energia	220 V / 50-60 Hz / 1,12 kW
Fattore di potenza	>0,96
Connessioni idrauliche	DN 100
Temperatura acqua	1 °C – 30 °C
Perdita di carico	Vedi diagramma sotto

* su richiesta del cliente

1.6 Sistema OS-5A UV

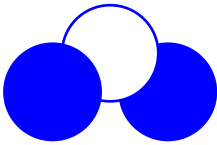

OZONO ELETTRONICA INTERNAZIONALE S.r.l.

 UV 05 SERIE OS	INFO

REV. 0	GG/MM/2005
pagina 6 di 17	

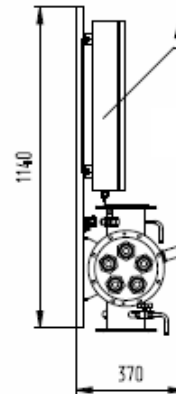
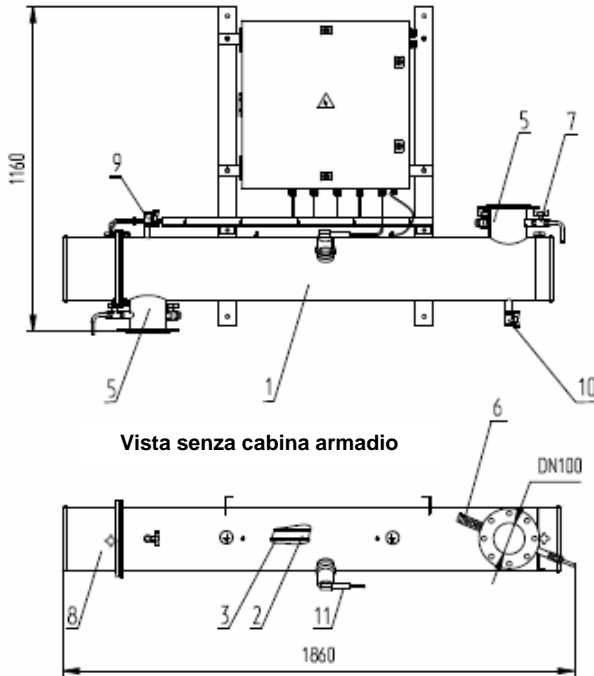

- 1 – camera UV
- 2 - lampada UV,
- 3 – manicotti di quarzo,
- 4 - cabina reattore,
- 5 – flange input/output,
- 6 – valvole di pulizia (3/4”),
- 7 – valvole campione,
- 8 – coperchio protettivo,
- 9 – valvola uscita aria,
- 10 – valvola di scarico,
- 11 – sensore UV.

Specifiche tecniche

Tipo unità UV	OS -5A
Portata flusso nominale (300 J/m ² al 70% trasmissione acqua)	86 m ³ /hr
Numero di lampade UV per unità	5
Tipo lampade UV	DB-300
Durata garantita delle lampade	12 000 ore
Materiale camera UV	Acciaio inossidabile 304/316*
Volume camera	60 litri
Pressione massima operativa	8 bar
Classe di protezione camera UV	IP 65
Peso a secco della cella UV	77 Kg
Consumo di energia	220 V / 50-60 Hz / 1,4 kW
Fattore di potenza	>0,96
Conessioni idrauliche	DN 100
Temperatura acqua	1 °C – 30 °C
Perdita di carico	Vedi diagramma sotto

* su richiesta del cliente

1.7 Sistema OS-7A UV

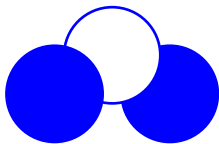

OZONO ELETTRONICA INTERNAZIONALE S.r.l.

 UV 05 SERIE OS	INFO

REV. 0	GG/MM/2005
pagina 7 di 17	

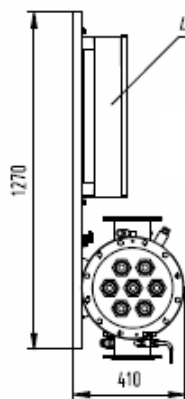
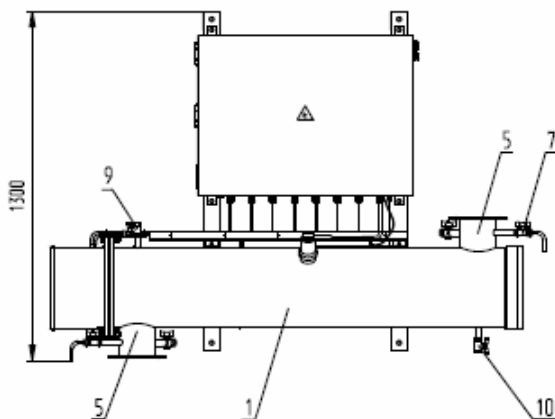

Vista senza cabina armadio

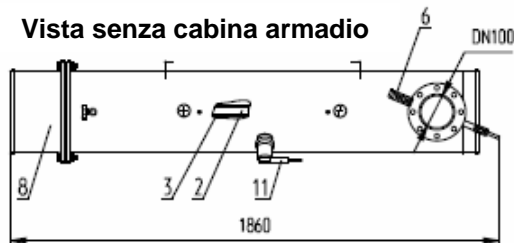

- 1 – camera UV
- 2 - lampada UV,
- 3 – manicotti di quarzo,
- 4 - cabina reattore,
- 5 – flange input/output,
- 6 – valvole di pulizia (3/4”),
- 7 – valvole campione,
- 8 – coperchio protettivo,
- 9 – valvola uscita aria,
- 10 – valvola di scarico,
- 11 – sensore UV.

Specifiche tecniche

Tipo unità UV	OS -7A
Portata flusso nominale (300 J/m ² al 70% trasmissione acqua)	130 m ³ /hr
Numero di lampade UV per unità	7
Tipo lampade UV	DB-300
Durata garantita delle lampade	12 000 ore
Materiale camera UV	Acciaio inossidabile 304/316*
Volume camera	100 litri
Pressione massima operativa	8 bar
Classe di protezione camera UV	IP 65
Peso a secco della cella UV	110 Kg
Consumo di energia	220 V / 50-60 Hz / 2 kW
Fattore di potenza	>0,96
Conessioni idrauliche	DN 100
Temperatura acqua	1 °C – 30 °C
Perdita di carico	Vedi diagramma sotto

* su richiesta del cliente

1.8 Sistema OS-12A UV

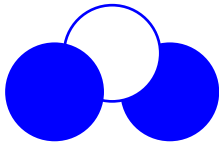

OZONO ELETTRONICA INTERNAZIONALE S.r.l.

 UV 05 SERIE OS	INFO

REV. 0	GG/MM/2005
pagina 8 di 17	

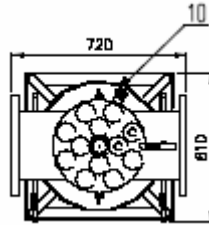
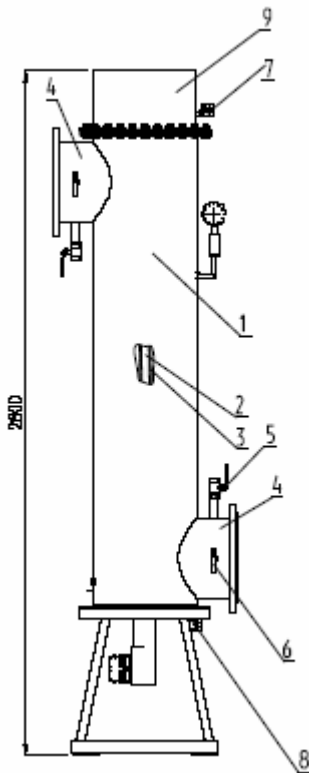

Vista senza coperchio
protettivo

- 1 – camera UV,
- 2 - lampada UV,
- 3 – manicotti di quarzo,
- 4 - flange input/output,
- 5 - valvole di pulizia (3/4"),
- 6 – valvola campione,
- 7 – valvola rilascio aria,
- 8 – valvola di scarico,
- 9 – coperchio protettivo,
- 10 – sensore UV.

Specifiche tecniche

Tipo unità UV	OS -12A
Portata flusso nominale (300 J/m ² al 70% trasmissione acqua)	220 m ³ /hr
Numero di lampade UV per unità	12
Tipo lampade UV	DB-300
Durata garantita delle lampade	12 000 ore
Materiale camera UV	Acciaio inossidabile 304/316*
Volume camera	220 litri
Pressione massima operativa	8 bar
Classe di protezione camera UV	IP 65
Peso a secco della cella UV	285 Kg
Consumo di energia	220 V / 50-60 Hz / 3,2 kW
Fattore di potenza	>0,96
Connessioni idrauliche	DN 250
Temperatura acqua	1 °C – 30 °C
Perdita di carico	Vedi diagramma sotto

- su richiesta del cliente

1.9 Sistema OS-18A UV

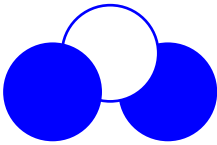

OZONO ELETTRONICA INTERNAZIONALE S.r.l.

 UV 05 SERIE OS	INFO

REV. 0	GG/MM/2005
pagina 9 di 17	

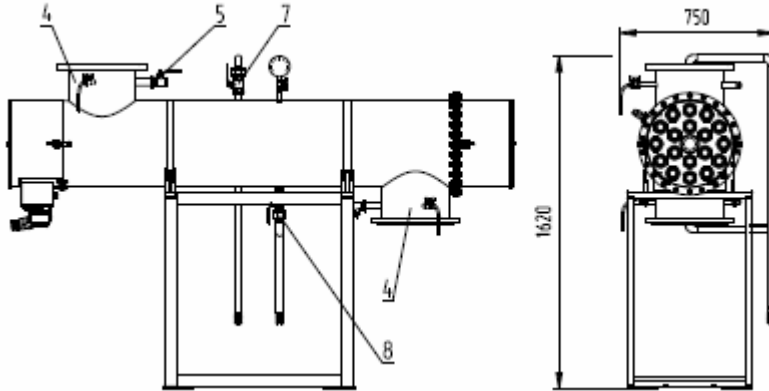

Vista senza coperchio
protettivo

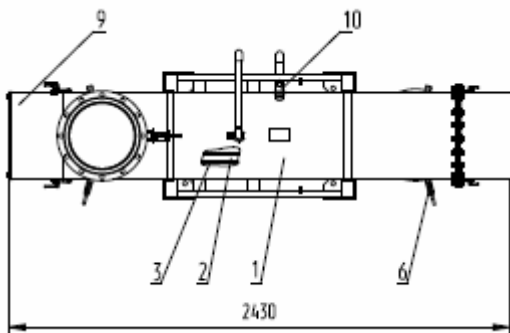

- 1 – camera UV,
- 2 - lampada UV,
- 3 – manicotti di quarzo,
- 4 - flange input/output,
- 5 – valvole di pulizia (3/4”),
- 6 - valvola campione,
- 7 – valvola rilascio aria,
- 8 – valvola di scarico
- 9 – coperchio protettivo,
- 10 – sensore UV.

Specifiche tecniche

Tipo unità UV	OS -18A
Portata flusso nominale (300 J/m ² al 70% trasmissione acqua)	329 m ³ /hr
Numero di lampade UV per unità	18
Tipo lampade UV	DB-300
Durata garantita delle lampade	12 000 ore
Materiale camera UV	Acciaio inossidabile 304/316*
Volume camera	263 litri
Pressione massima operativa	8 bar
Classe di protezione camera UV	IP 65
Peso a secco della cella UV	295 Kg
Consumo di energia	220 V / 50-60 Hz / 5 kW
Fattore di potenza	>0,96
Connessioni idrauliche	DN 300
Temperatura acqua	1 °C – 30 °C
Perdita di carico	Vedi diagramma sotto

- su richiesta del cliente

1.10 Sistema OS-36A UV

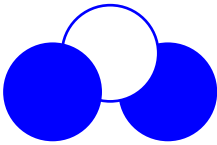

OZONO ELETTRONICA INTERNAZIONALE S.r.l.

 UV 05 SERIE OS	INFO

REV. 0	GG/MM/2005
pagina 10 di 17	

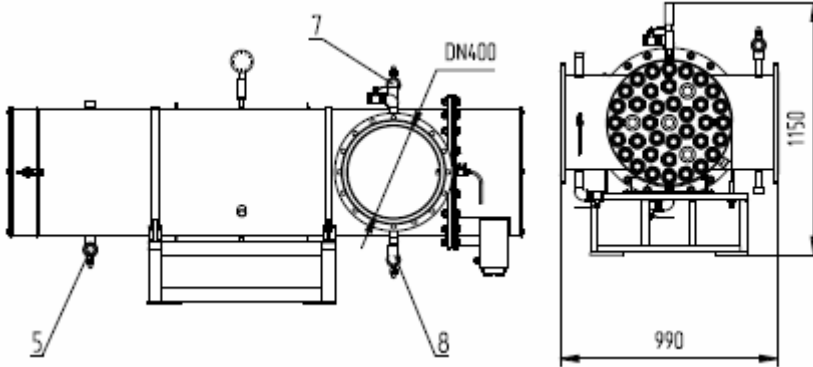

Vista senza
coperchio protettivo

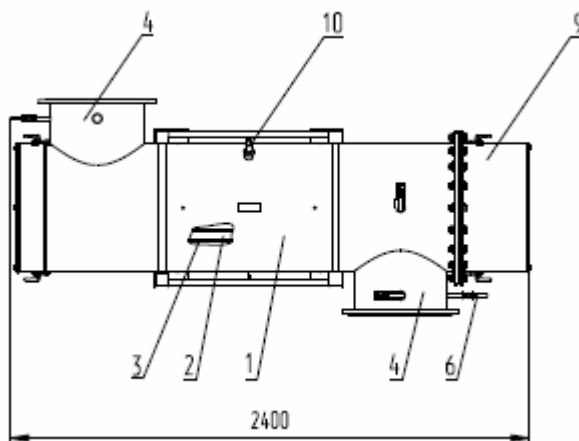

- 1 – camera UV,
- 2 – lampada UV,
- 3 – manicotti di quarzo,
- 4 – flange input/output,
- 5 – valvole di pulizia (3/4”),
- 6 – valvola campione,
- 7 – valvola rilascio aria,
- 8 – valvola di scarico,
- 9 – coperchio protettivo,
- 10 – sensore UV.

Specifiche tecniche

Tipo unità UV	OS -36A
Portata flusso nominale (300 J/m ² al 70% trasmissione acqua)	661 m ³ /hr
Numero di lampade UV per unità	36
Tipo lampade UV	DB-300
Durata garantita delle lampade	12 000 ore
Materiale camera UV	Acciaio inossidabile 304/316*
Volume camera	465 litri
Pressione massima operativa	8 bar
Classe di protezione camera UV	IP 65
Peso a secco della cella UV	390 Kg
Consumo di energia	220 V / 50-60 Hz / 10 kW
Fattore di potenza	>0,96
Conessioni idrauliche	DN 400
Temperatura acqua	1 °C – 30 °C
Perdita di carico	Vedi diagramma sotto

* su richiesta del cliente

1.11 Esempio di installazione tipica degli impianti OS

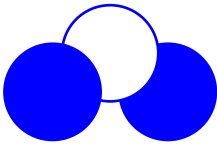

UVLIT EUROPE UV 05 SERIE OS	INFO
REV. 0	GG/MM/2005
pagina 11 di 17	

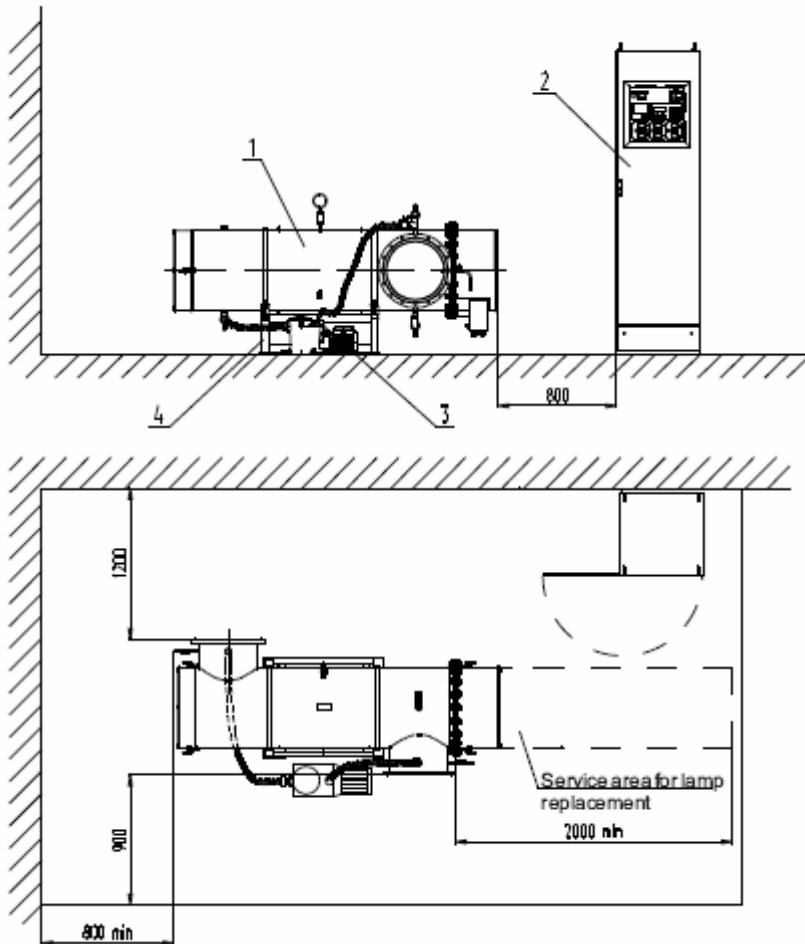

- 1 – camera UV,
- 2 - armadio di controllo,
- 3 – sistema di pulizia chimica,
- 4 - telaio di supporto.

Istruzioni di installazione

- Le unità OS devono essere installate secondo le indicazioni fornite da produttore e contenute nel Manuale di Istruzione , Manutenzione e Montaggio fornito con le unità.
- La pressione dell'acqua da trattare non deve superare 8 Kg/cm^2 (8 bar).
- E' raccomandabile fornire il flusso da trattare con flussimetro e dispositivo di regolazione di flusso.
- Deve essere previsto uno spazio sufficiente per l'alloggiamento e l'installazione delle apparecchiature UV e poter permettere il libero accesso ai componenti il sistema in caso di riparazione e manutenzione, come indicato nel disegno.
- Il quadro di controllo deve essere fissato a parete o fissato ad un telaio di supporto in modo che sia accessibile e di facile controllo.
- La temperatura operativa deve essere mantenuta fra $+1\text{C}^\circ$ e $+35 \text{C}^\circ$, mentre l'umidità relativa non deve superare l'80%.

1.12 Armadio di controllo. TIPO 2

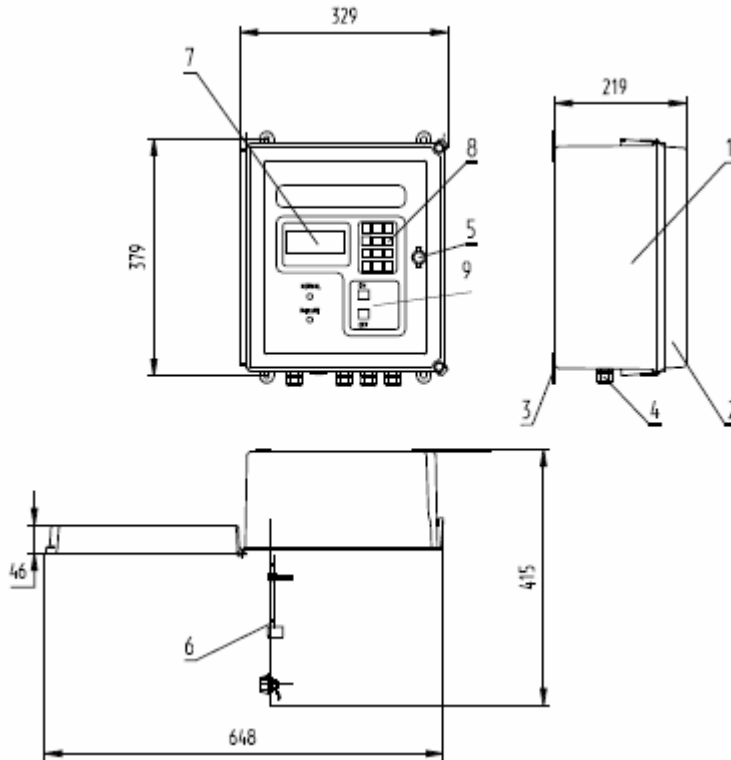
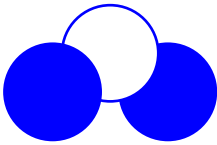

Descrizione generale

Il controllo e il monitoraggio del sistema UV avviene attraverso un armadio di controllo. L'armadio di controllo della LIT per la serie OS è costituito da un alloggiamento in plastica (o acciaio inossidabile come optional) con una porta frontale di vetro. Attraverso la porta si può vedere il pannello frontale che serve per monitorare e controllare.

- 1 – armadio contenitore
- 2 – porta di vetro
- 3 – supporto di fissaggio
- 4 – ingresso cavi
- 5 - chiavistello
- 6 - pannello frontale
- 7 - display LC
- 8 - tastiera
- 9 - pulsante on/off

Utilizzabile per unità del tipo	Requisiti elettrici	Peso	Dimensioni, mm	Classe di protezione
OS 1A OS 2A OS 4A OS 5A OS 7A	220V / 50-60Hz	10 kg	329x379x219	IP 65

Capacità di controllo:

1. Accensione(on) /Spegnimento(off) locale, dell'impianto UV.

Capacità di Monitoraggio:

Locale:

1. Stato del sistema UV on/off.
2. Stato Operativo (funzionamento normale, allarme, guasto).
3. Stato di intensità ogni Lampada UV. (W/m² o %)
4. Numero di cicli on / off
5. Tempo totale di lavoro del sistema UV
6. Tempo totale di lavoro delle lampade UV
7. Stato di ogni lampada
8. Temperatura critica in ogni armadio
9. Temperatura critica dell'acqua trattata

Remoto:

1. Stato del sistema UV on/off. (attraverso un contatto stabile).
2. Stato Operativo (funzionamento normale, allarme, guasto) (attraverso un contatto libero).
3. Intensità UV nella camera (attraverso segnale 4...20 mA).

1.13 Armadio di controllo. TIPO 3

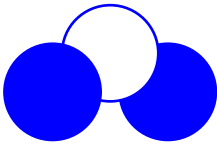

 UV 05 SERIE OS	INFO

REV. 0	GG/MM/2005
pagina 13 di 17	

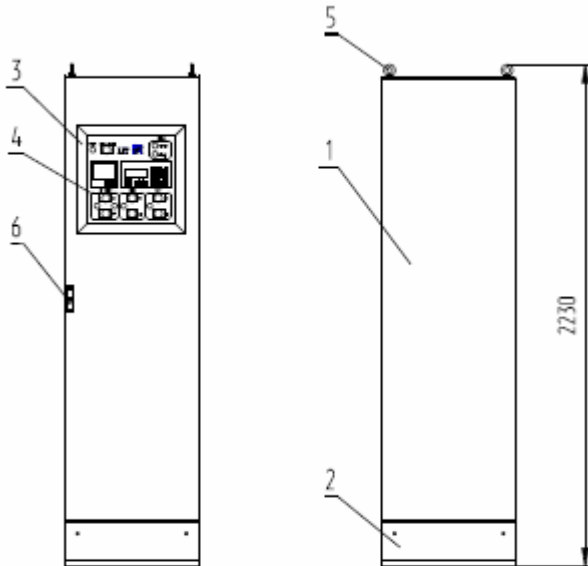

Descrizione generale.

Il controllo e il monitoraggio del funzionamento del sistema UV avviene attraverso un armadio di controllo. L'armadio di controllo della LIT (tipo 3) è costituito da un alloggiamento ricoperto in acciaio (o in acciaio inossidabile come optional) con una porta frontale. Sulla porta si trova una finestrella di vetro attraverso cui è possibile vedere il pannello frontale che serve per monitorare e controllare. I reattori elettronici sono montati all'interno dell'alloggiamento.

- 1- alloggiamento ,
- 2 - base,
- 3 - finestra di vetro,
- 4 - pannello frontale,
- 5 - bullone ad occhio,
- 6 - chiavistello,

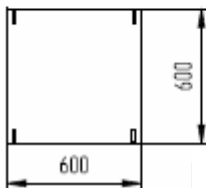

Utilizzabile per unità del tipo	Requisiti elettrici	Peso	Dimensioni, mm	Classe di protezione
OS 12A OS 18A OS 36A	220V / 50-60 Hz	Max 200 Kg	600x2230x600	IP 54

Ci sono due modalità operative principali dell'armadio di controllo:

- locale- attraverso la tastiera e i pulsanti sull'armadio
- controllo remoto dalla stanza centrale di controllo dell'impianto di depurazione – attraverso dei contatti o bus seriale RS-485

Capacità di monitoraggio:

Locale:

1. Stato del sistema UV on/off.
2. Stato Operativo (funzionamento normale, allarme, guasto).
3. Stato di intensità ogni Lampada UV. (W/m2 o %)
4. Numero di cicli on / off
5. Tempo totale di lavoro del sistema UV
6. Tempo totale di lavoro delle lampade UV
7. Stato di ogni lampada
8. Temperatura critica in ogni armadio
9. Temperatura critica dell'acqua trattata

Capacità di controllo:

Remoto:

1. Stato del sistema UV on/off. (attraverso un contatto stabile).
2. Stato Operativo (funzionamento normale, allarme, guasto) (attraverso un contatto libero).
3. Intensità UV nella camera (attraverso segnale 4...20 mA)

1.14 Sistema di pulizia chimica WB-2

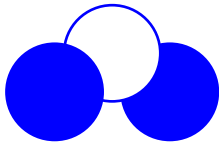

OZONO ELETTRONICA INTERNAZIONALE S.r.l.

 UV 05 SERIE OS	INFO
	GG/MM/2005
REV. 0	
pagina 14 di 17	

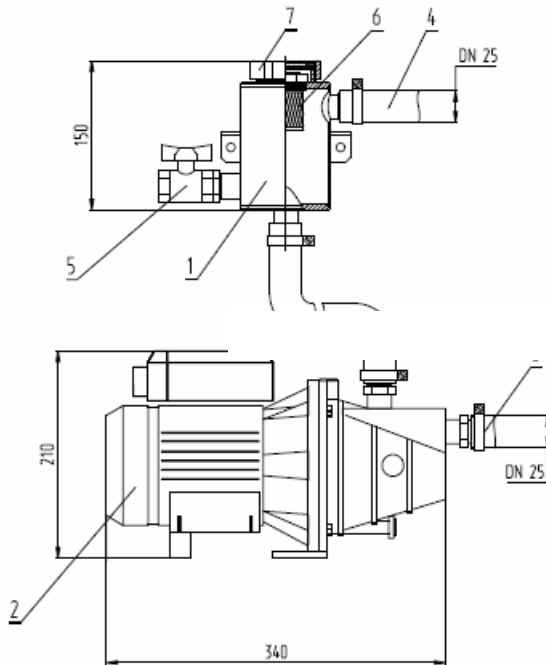

Descrizione generale.

Il sistema di pulizia chimica consiste di una pompa di ricircolo contenuta in un serbatoio di acciaio inossidabile per la preparazione della soluzione pulente, le tubazioni e le valvole. La pulizia viene eseguita con acido ossalico (o citrico), che viene fornito sotto forma di polvere e disciolto nel serbatoio prima della pulizia. Quando la pompa è accesa miscela l'acqua con la soluzione pulente e la fa scorrere attraverso tutta la camera UV. Dopo la pulizia l'acqua viene rimossa dalla camera attraverso un tappo di scarico montato sulla camera.

- 1- serbatoio per la soluzione pulente,
- 2 - pompa,
- 3 – connessione di entrata,
- 4 – connessione di uscita,
- 5 - sigillo,
- 6 – riserva per l'agente pulente,
- 7 - coperchio del serbatoio.

Specifiche tecniche

Tipo di sistema	WB-2
Materiale serbatoio di pulizia	Acciaio inossidabile 304/316*
Volume serbatoio di pulizia, l	0,7
Tubazioni di connessione	DN 25
Agente pulente	Acido ossalico
Requisiti elettrici	220 V, 50 - 60 Hz
Consumo energetico,	kW 0,72
Dimensioni totali (lunghezza×altezza×profondità), mm	
- Pompa elettrica	340x210x185
- Serbatoio	210x150x112
Peso, Kg	
- Pompa elettrica	7
- Serbatoio	2

* su richiesta del cliente

1.15 Sistema di pulizia chimica WB-5C

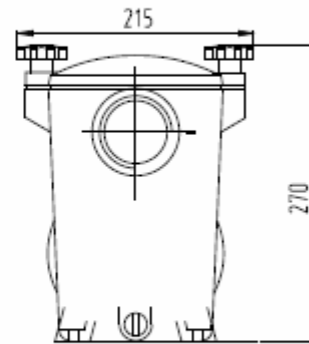
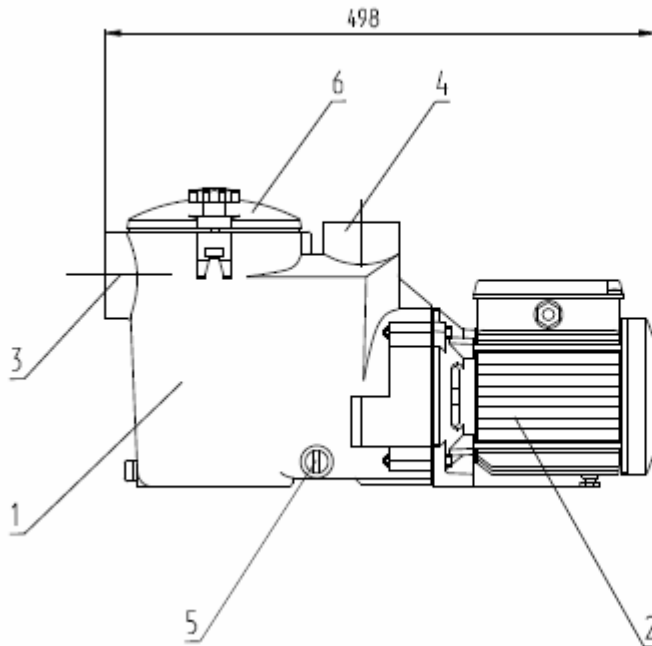
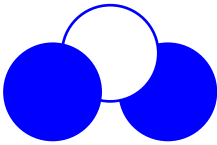

- 1- serbatoio per la soluzione pulente,
- 2 - pompa,
- 3 – connessione di entrata,
- 4 – connessione di uscita,
- 5 - sigillo,
- 6 – coperchio del serbatoio.

Descrizione generale.

Il sistema di pulizia chimica consiste di una pompa di ricircolo contenuta in un serbatoio di acciaio inossidabile per la preparazione della soluzione pulente, le tubazioni e le valvole. La pulizia viene eseguita con acido ossalico (o citrico), che viene fornito sotto forma di polvere e disciolto nel serbatoio prima della pulizia. Quando la pompa è accesa miscela l'acqua con la soluzione pulente e la fa scorrere attraverso tutta la camera UV.

Dopo la pulizia l'acqua viene rimossa dalla camera attraverso un tappo di scarico montato sulla camera.

Tipo di sistema	WB-5C
Materiale serbatoio di pulizia	Plastica corazzata con fibre di vetro PRO-GF30
Volume serbatoio di pulizia, l	5
Tubazioni di connessione	DN 25
Agente pulente	Acido ossalico
Requisiti elettrici	220 V, 50 - 60 Hz
Consumo energetico,	kW 0,72
Dimensioni totali (lunghezza×altezza×profondità), mm	498x270x215
Peso, Kg	9

1.16 Parametri idraulici degli impianti OS

Diagramma di flusso per le unità OS-A (Dosaggio UV= 300 J/m²)



Diagramma perdita di carico per le unità OS-A



1.17 LIMITI DI BATTERIA

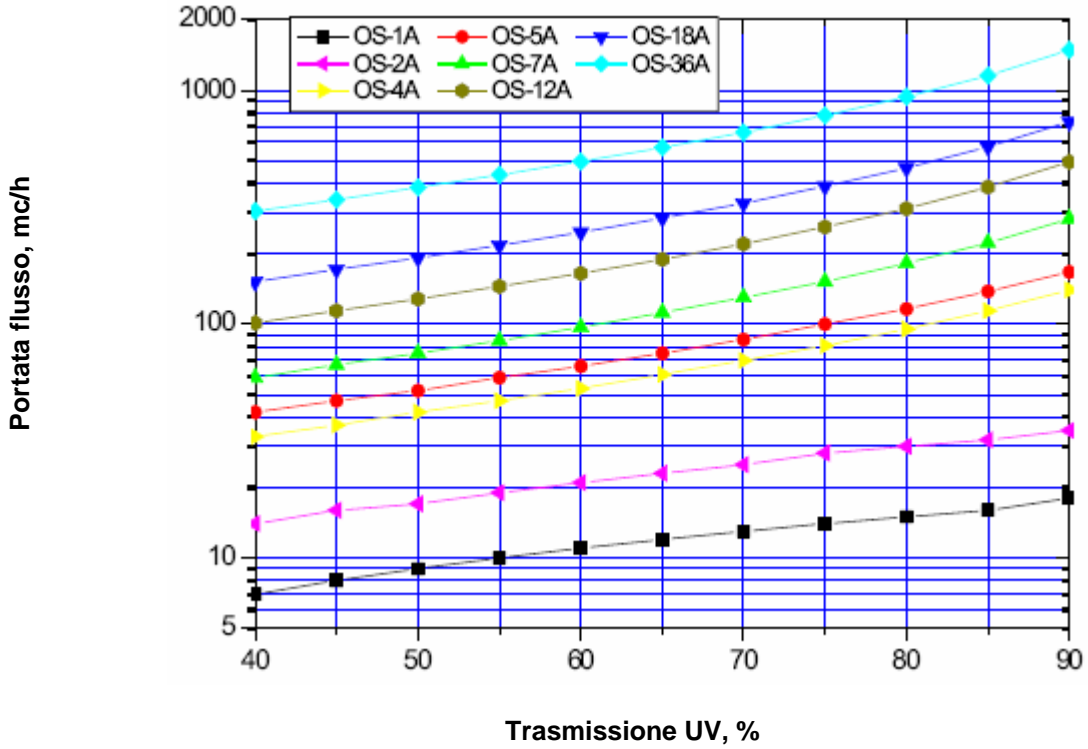
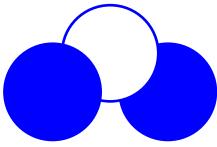
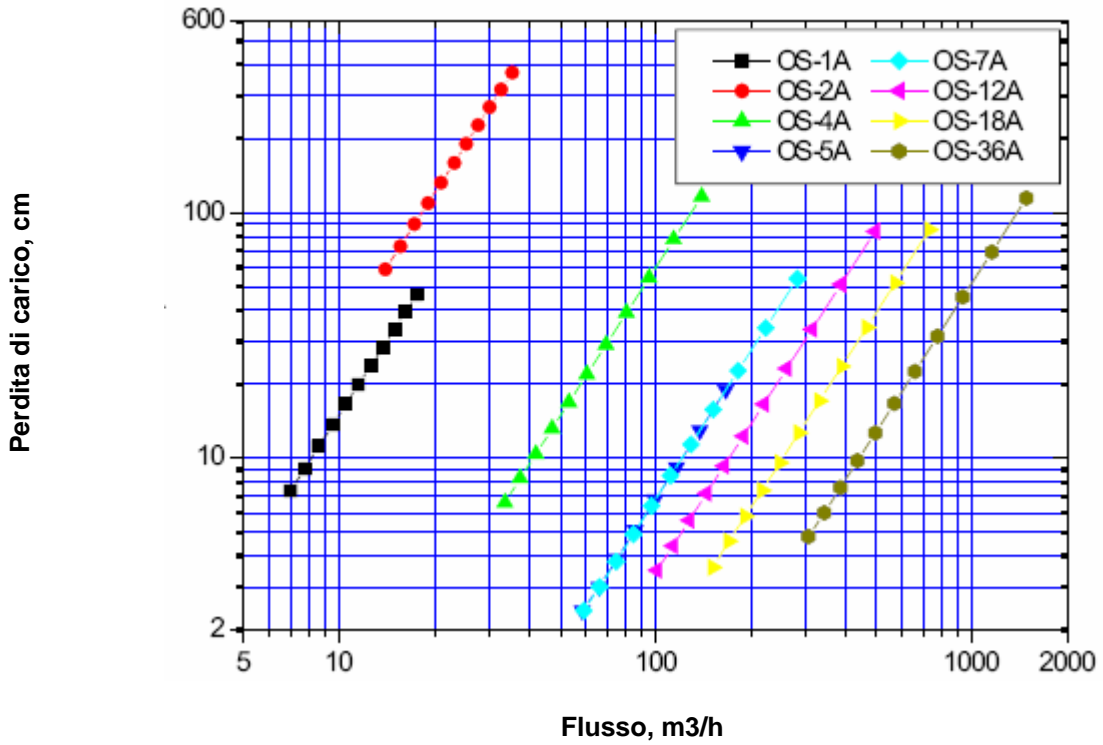
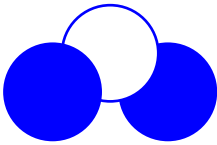

OZONO ELETTRONICA INTERNAZIONALE S.r.l.

UVLIT EUROPE UV 05 SERIE OS	INFO
REV. 0	GG/MM/2005
pagina 17 di 17	

Sarà Vostra cura fornire :

- servizi quali acqua, ed energia elettrica
- scarichi e drenaggi

1.18 ESCLUSIONI

- Messa a terra
- Ventilazione locali
- Lavori civili di qualsiasi tipo

2. CONDIZIONI DI VENDITA

2.1 Prezzi

Importo dell'impianto

2.2 Trasporto

Incluso

2.3 Consegna

6 mesi d.r.o

2.4 Pagamenti

da concordare

2.5 Montaggio

Incluso

2.6 Collaudo

Incluso.

OZONO ELETTRONICA INTERNAZIONALE

G.C. RIVA